

Autolift System

UNIVERSAL ADAPTER KIT Art.465111

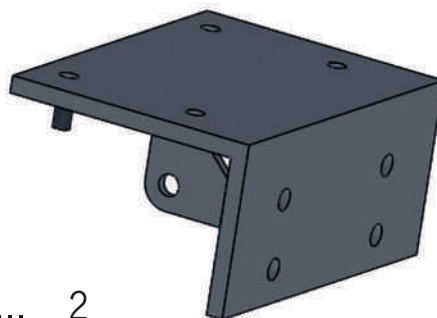
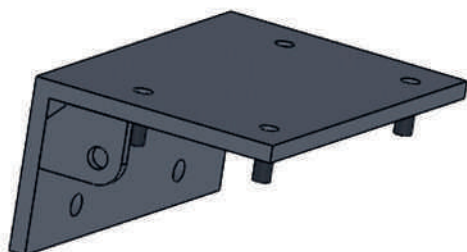

DE	-	BENUTZERHANDBUCH.....	2
EN	-	USER'S INSTRUCTION.....	5
IT	-	MANUALE D'ISTRUZIONI.....	9
ES	-	MANUAL DEL USUARIO.....	13
NL	-	INSTUCTIEHANDLEIDING.....	17
FR	-	MANUEL D'UTILISATION.....	21
FI	-	KÄYTTÖOHJE.....	25
DK	-	BRUGERHÅNDBOG.....	29
SE	-	ANVÄNDARMANUAL.....	33

UNIVERSAL-ADAPTER

WICHTIG!

- Die folgenden Angaben sind Beispiele für Anpassungen mit dem Universaladapter-Set, keine Schritt-für-Schritt Anleitung für bestimmte Fahrgestelle.
- Befestigen Sie die Adapter in einem Abstand von mindestens 34 cm vom Boden und verwenden Sie zur Befestigung 10 mm x 30 mm Schrauben.
- Der Bereich, in dem die Adapter auf dem Fahrgestell befestigt werden, muss eventuell abgeschliffen werden, damit sie besser haften.
- Die Adapter müssen spiegelbildlich positioniert und fixiert werden.
- Die Motorbuchsen können nach vorne oder nach hinten gedreht werden.
- Stellen Sie die Endschalter erst nach dem Einbau der Adapter ein (siehe Einbauanleitungen für die Motorbuchsen).

BEISPIEL 1 (STANDARD)



Standardbefestigung eines Universaladapters.

BEISPIEL 2 (AUF AL-KO FAHRGESTELL)

Der Universaladapter auf AL-KO Chassis kann extern befestigt werden, jedoch ist eine individuelle Anpassung erforderlich. Achten Sie immer darauf, dass der Abstand zwischen dem Adapter und dem Boden mindestens 34 cm beträgt.

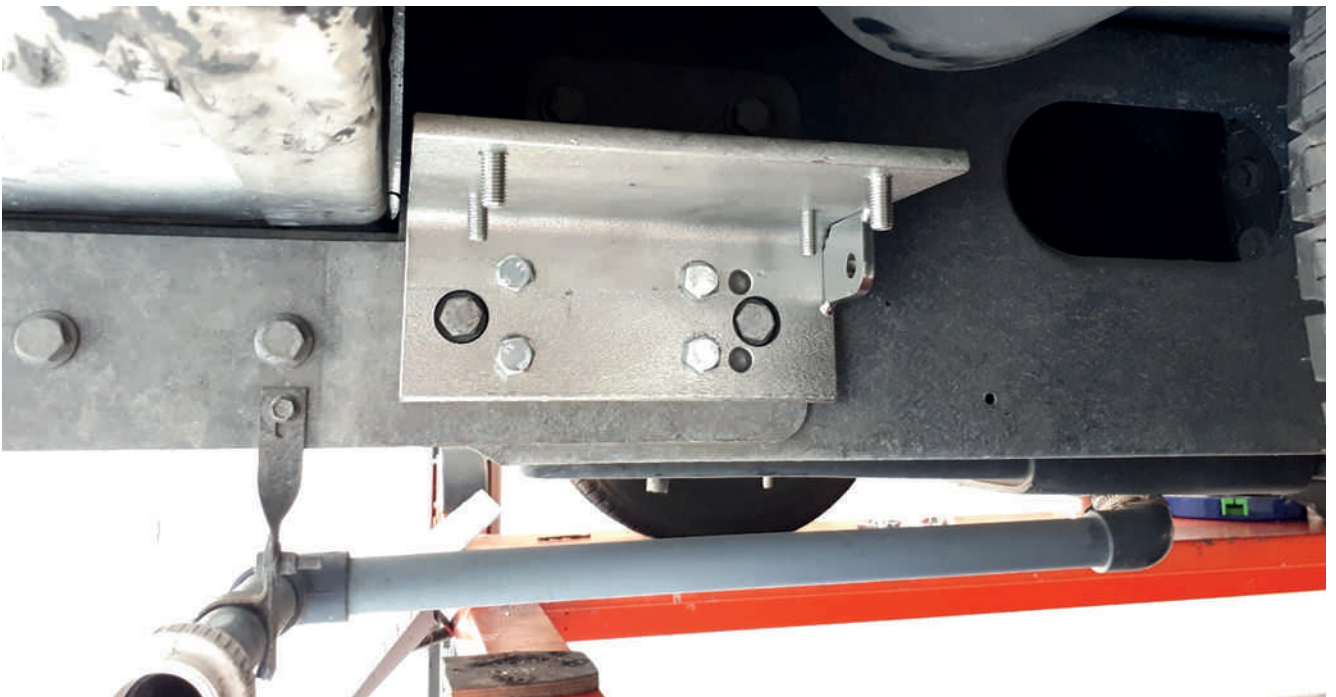

In diesem Fall wird die Adapterplatte durch Bohren von zwei Löchern angepasst, um die Originalschrauben des AL-KO Chassis nicht zu manipulieren.

BEISPIEL 3 (FAHRGESTELL MIT UNBENUTZTEN LÖCHERN)

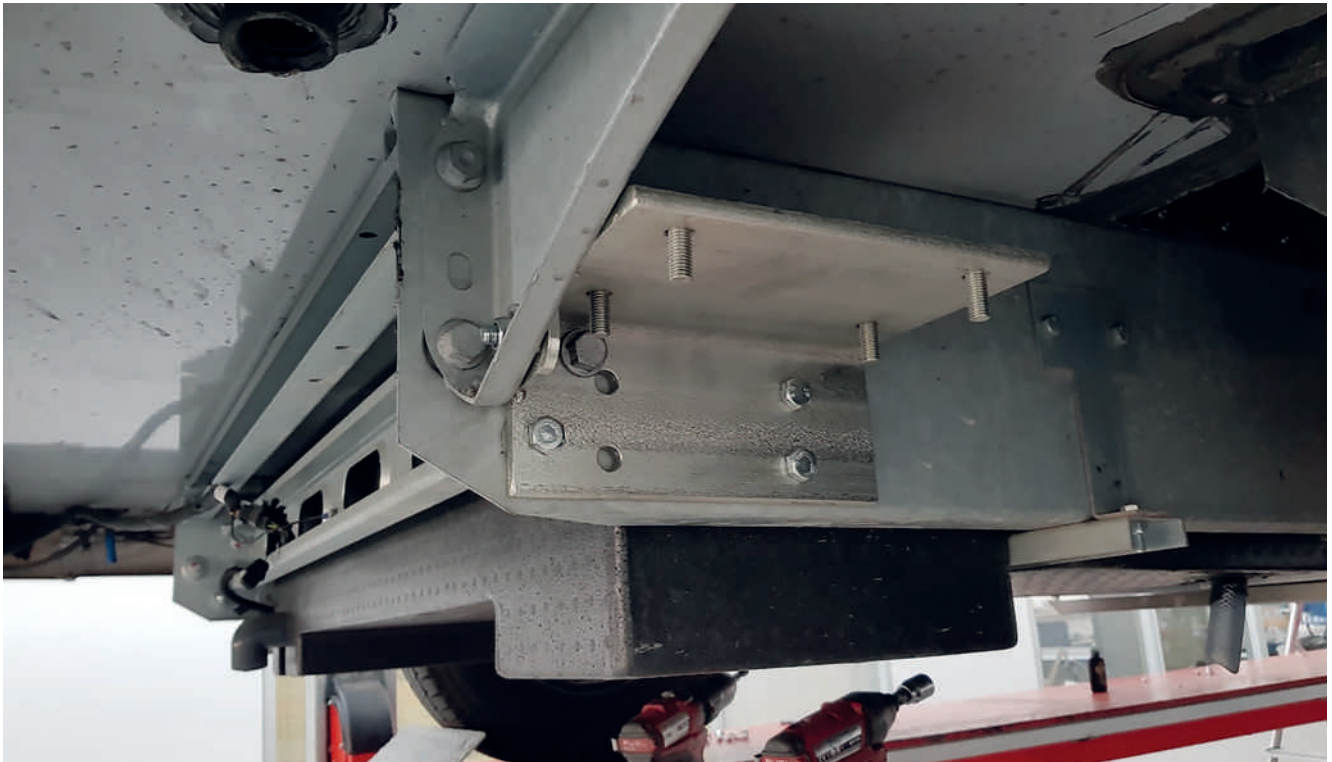

In diesem Fall hatte das Fahrgestell bereits zwei ungenutzte Löcher, so dass die Bohrungen nur an der Adapterplatte vorgenommen wurden.

BEISPIEL 4 (KEINE VERBINDUNGSSTANGE)



Falls keine Verbindungsstange zwischen der linken und der rechten Seite des Chassis vorhanden ist, montieren Sie eine (nicht im Lieferumfang enthalten); die Position ist auf den Fotos oben angegeben.

Autolift System

UNIVERSAL ADAPTER KIT
Art. 465111

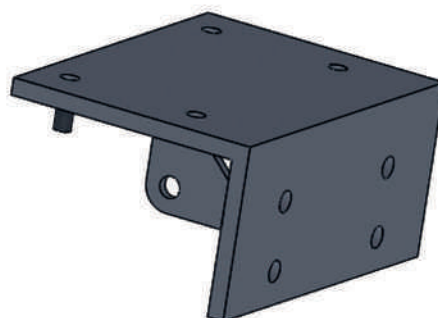
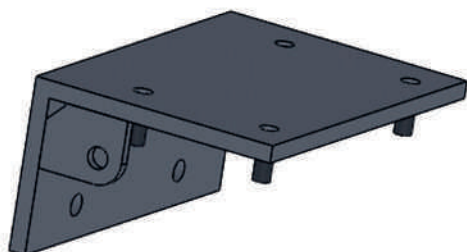

UNIVERSAL ADAPTER

IMPORTANT:

- The following are examples of customization with the universal adapter set, not a step by step guide for specific chassis.
- Fix the adapters at minimum 34 cm from the floor, using 10 mm x 30 mm bolts to fix them.
- The area of installation onto the chassis may need to be sanded for greater adherence.
- The adapters must be positioned and fixed specularly.
- The motor jacks can rotate towards the front or towards the rear.
- Adjust the limit switches only after installing the adapters (see installation manuals for the motor jacks).

EXAMPLE 1 (STANDARD)



Standard fixing of a universal adapter.

EXAMPLE 2 (ON AL-KO CHASSIS)



The universal adapter on AL-KO Chassis can be fixed externally, but customization is required. Always ensure that the distance between the adapter and the ground is at least 34 cm.

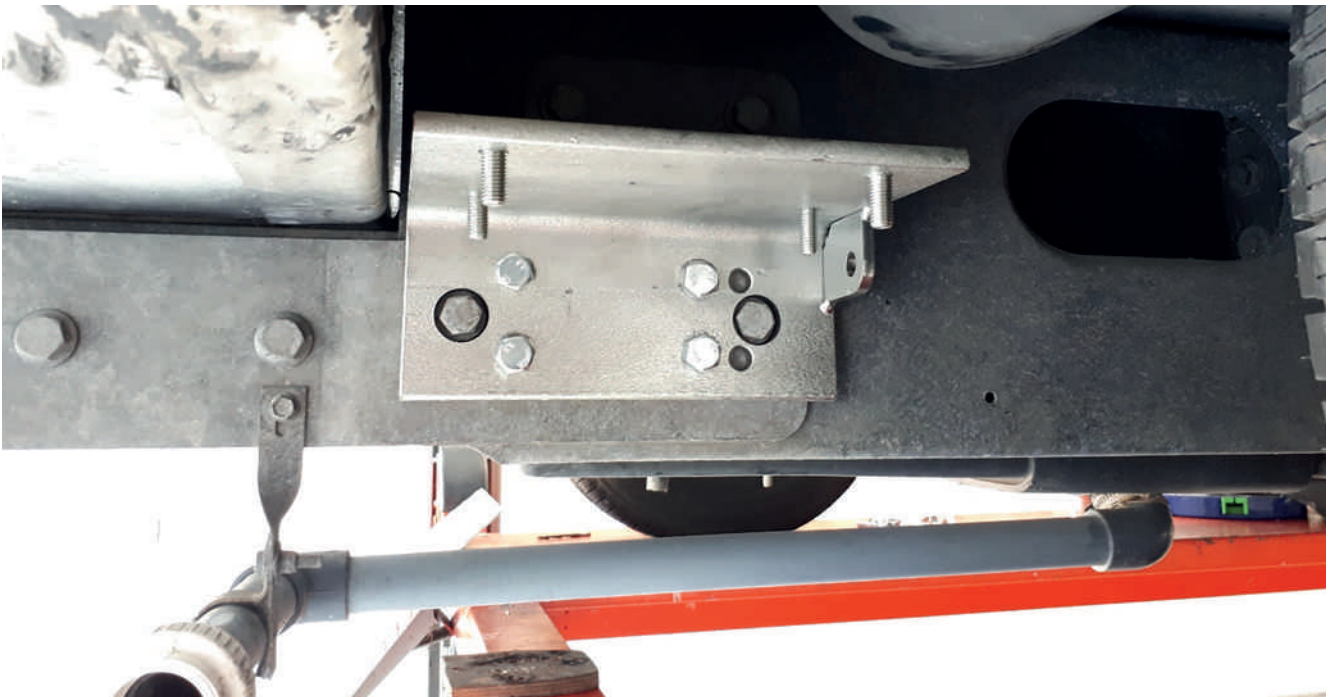

In this case the adapter plate is customized by drilling two holes to avoid manipulating the original bolts of the AL-KO chassis.

EXAMPLE 3 (CHASSIS WITH UNUSED HOLES)



In this case, the chassis had already two unused holes, hence the drilling was done only on the adapter plate.

EXAMPLE 4 (NO CONNECTION BAR)



In case there is no connection bar between the left and the right side of the chassis, install one (not included in delivery); location indicated in the photos above.

Autolift System

KIT ADATTATORE UNIVERSALE
Art. 465111

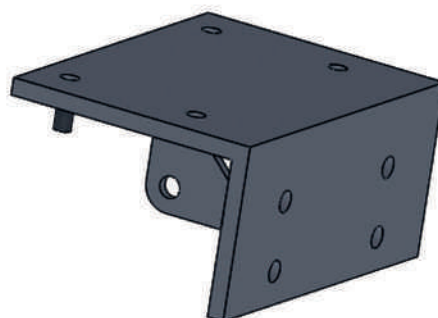
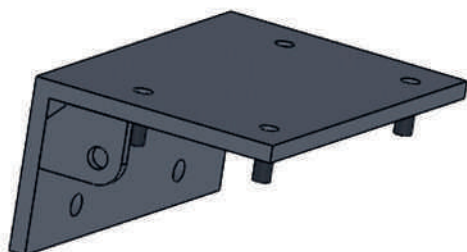

ADATTATORE UNIVERSALE

IMPORTANTE:

- I seguenti sono esempi di personalizzazione con il set di adattatori universali, non una guida passo-passo per telai specifici.
- Fissare gli adattatori ad almeno 34 cm dal pavimento, utilizzando bulloni da 10 mm x 30 mm.
- L'area di installazione sul telaio potrebbe dover essere levigata per una maggiore aderenza.
- Gli adattatori devono essere posizionati e fissati in modo speculare.
- I martinetti del motore possono ruotare verso la parte anteriore o posteriore.
- Regolare i finecorsa solo dopo aver installato gli adattatori (vedere i manuali di installazione dei martinetti motore).

ESEMPIO 1 (STANDARD)



Fissaggio standard di un adattatore universale.

ESEMPIO 2 (SU TELAIO AL-KO)



L'adattatore universale su telaio AL-KO può essere fissato esternamente, ma è necessaria una personalizzazione. Assicurarsi sempre che la distanza tra l'adattatore e il suolo sia di almeno 34 cm.



In questo caso, la piastra dell'adattatore viene personalizzata praticando due fori per evitare di manipolare i bulloni originali del telaio AL-KO.

ESEMPIO 3 (TELAIO CON FORI INUTILIZZATI)



In questo caso, il telaio aveva già due fori inutilizzati, quindi la foratura è stata eseguita solo sulla piastra di adattamento.

ESEMPIO 4 (SENZA BARRA DI CONNESSIONE)



Se non c'è una barra di collegamento tra il lato destro e quello sinistro del telaio, installarne una (non inclusa nella fornitura); la posizione è indicata nelle foto sopra.

Autolift System

KIT ADAPTADOR UNIVERSAL
Art. 465111

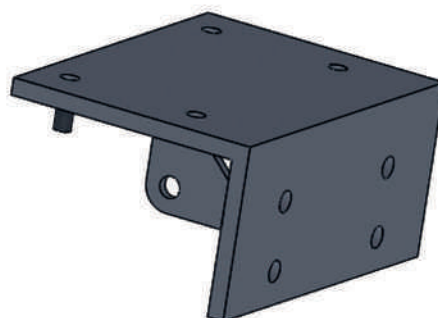
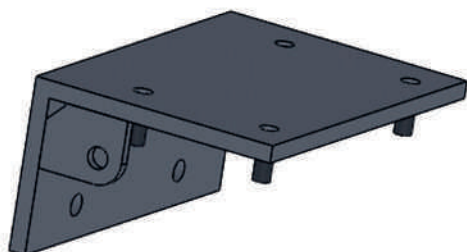

ADAPTADOR UNIVERSAL

IMPORTANTE:

- Los siguientes son ejemplos de personalización con el juego de adaptadores universales, no son una guía paso a paso para chasis específicos.
- Fije los adaptadores a un mínimo de 34 cm del suelo, utilizando tornillos de 10 mm x 30 mm para fijarlos.
- Puede ser necesario lijar la zona de instalación en el chasis para una mayor adherencia.
- Los adaptadores deben colocarse y fijarse de forma especular.
- Los gatos del motor pueden girar hacia delante o hacia atrás.
- Ajuste los finales de carrera sólo después de instalar los adaptadores (consulte los manuales de instalación de los gatos de motor).

EJEMPLO 1 (ESTÁNDAR)



Fijación estándar de un adaptador universal.

EJEMPLO 2 (EN CHASIS AL-KO)



El adaptador universal en el chasis AL-KO puede fijarse externamente, pero es necesario personalizarlo. Asegúrese siempre de que la distancia entre el adaptador y el suelo es de al menos 34 cm.

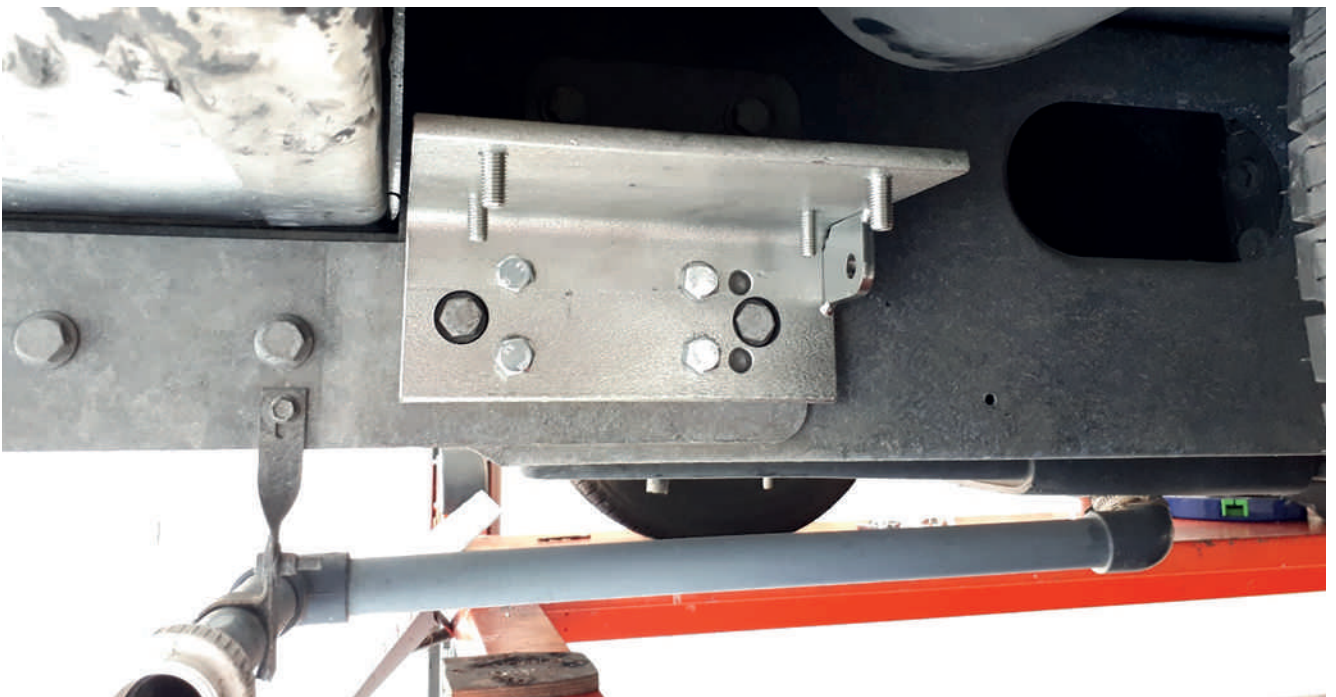

En este caso la placa adaptadora se personaliza perforando dos agujeros para evitar la manipulación de los tornillos originales del chasis AL-KO.

EJEMPLO 3 (CHASIS CON AGUJEROS NO UTILIZADOS)



En este caso, el chasis ya tenía dos agujeros no utilizados, por lo que la perforación se hizo sólo en la placa adaptadora.

EJEMPLO 4 (SIN BARRA DE CONEXIÓN)



En caso de que no haya barra de conexión entre el lado izquierdo y el derecho del chasis, instale una (no incluida en la entrega); ubicación indicada en las fotos de arriba.

Autolift System

UNIVERSELE ADAPTERKIT
Art. 465111

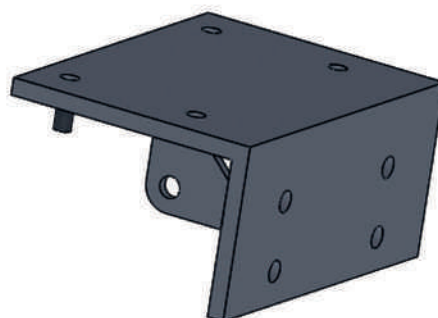
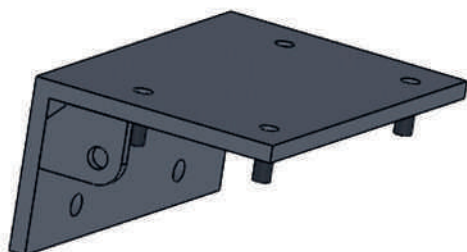

UNIVERSELE ADAPTER

BELANGRIJK:

- Het volgende zijn voorbeelden van aanpassingen met de universele adapterset, geen stap voor stap handleiding voor specifieke chassis.
- Bevestig de adapters op minimaal 34 cm van de vloer, met bouten van 10 mm x 30 mm om ze vast te zetten.
- Het gebied waar de adapters op het chassis worden bevestigd, moet eventueel worden geschuurd voor een betere hechting.
- De adapters moeten op de juiste plaats worden aangebracht en vastgezet.
- De motorsteunen kunnen naar voren of naar achteren draaien.
- Stel de eindschakelaars pas af nadat de adapters zijn geïnstalleerd (zie de installatiehandleidingen van de motorsteunen).

VOORBEELD 1 (STANDAARD)



Standaard bevestiging van een universele adapter.

VOORBEELD 2 (OP AL-KO CHASSIS)



De universele adapter op AL-KO chassis kan extern worden bevestigd, maar hiervoor is maatwerk nodig. Zorg er altijd voor dat de afstand tussen de adapter en de grond minstens 34 cm bedraagt.



In dit geval wordt de adapterplaat aangepast door twee gaten te boren om de originele bouten van het AL-KO chassis niet te manipuleren.

VOORBEELD 3 (CHASSIS MET ONGEBRUIKTE GATEN)

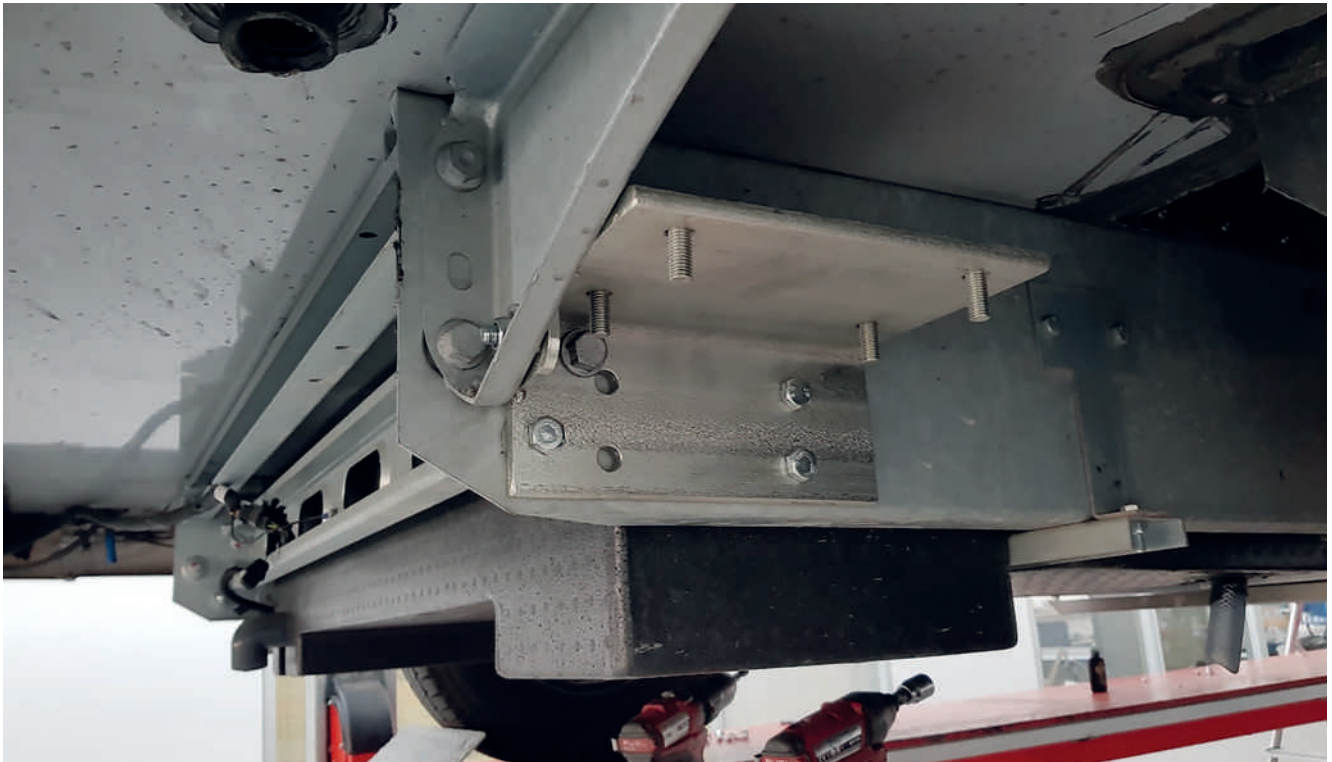

In dit geval had het chassis al twee ongebruikte gaten. Daarom is alleen in de adapterplaat geboord.

VOORBEELD 4 (GEEN VERBINDINGSSTANG)



Als er geen verbindingsstang is tussen de linker- en rechterkant van het chassis, installeert u er een (niet meegeleverd); plaats aangegeven op de foto's hierboven.

Autolift System

KIT D'ADAPTATION UNIVERSEL
Art. 465111

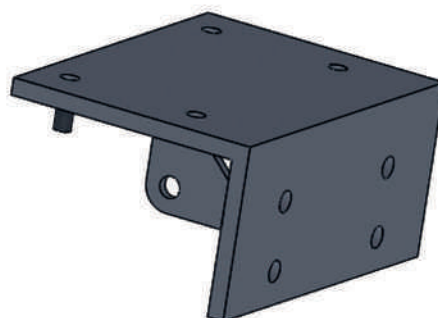
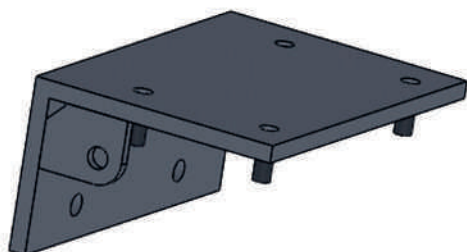

ADAPTATEUR UNIVERSEL

IMPORTANT :

- Les exemples suivants sont des exemples de personnalisation avec le jeu d'adaptateurs universels, et non un guide pas à pas pour des châssis spécifiques.
- Fixez les adaptateurs à au moins 34 cm du sol, en utilisant des boulons de 10 mm x 30 mm pour les fixer.
- La zone d'installation sur le châssis peut avoir besoin d'être poncée pour une meilleure adhérence.
- Les adaptateurs doivent être positionnés et fixés de manière spéculaire.
- Les vérins du moteur peuvent pivoter vers l'avant ou vers l'arrière.
- Ne réglez les interrupteurs de fin de course qu'après avoir installé les adaptateurs (voir les manuels d'installation des vérins moteurs).

EXEMPLE 1 (STANDARD)



Fixation standard d'un adaptateur universel.

EXEMPLE 2 (SUR CHÂSSIS AL-KO)



L'adaptateur universel sur le châssis AL-KO peut être fixé à l'extérieur, mais une personnalisation est nécessaire. Veillez toujours à ce que la distance entre l'adaptateur et le sol soit d'au moins 34 cm.

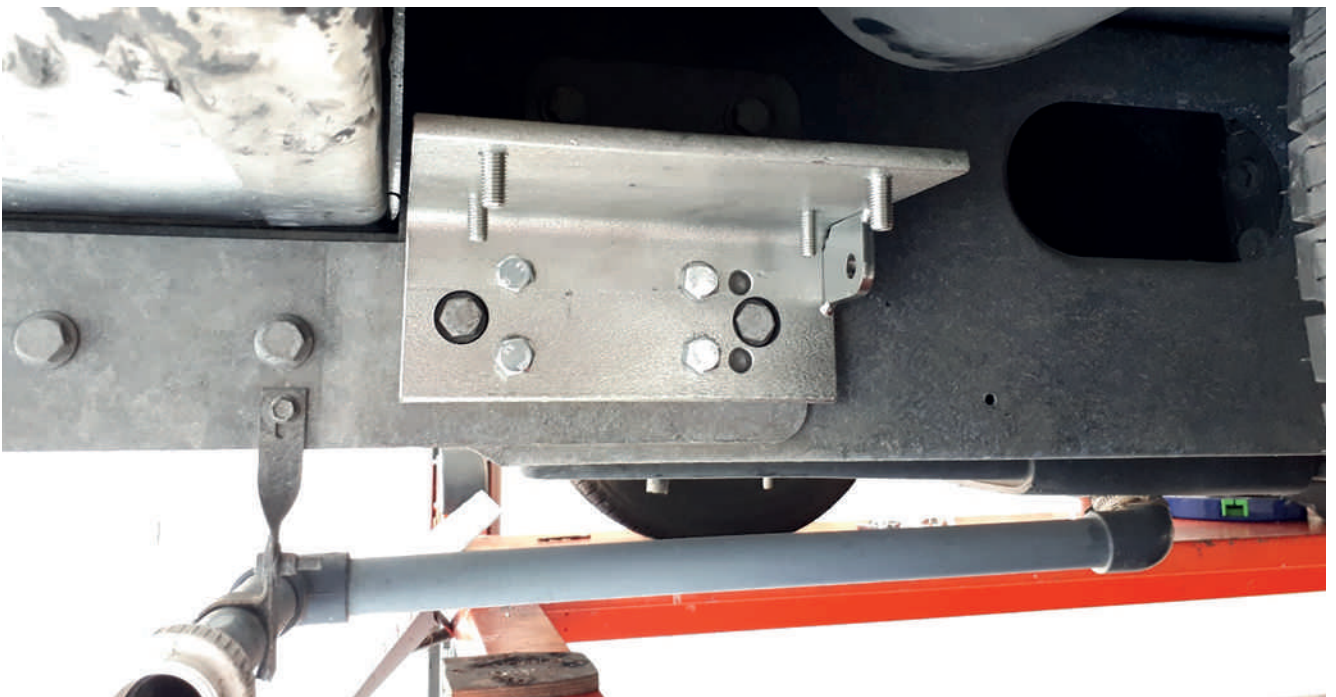

Dans ce cas, la plaque de l'adaptateur est personnalisée en perçant deux trous pour éviter de manipuler les boulons d'origine du châssis AL-KO.

EXEMPLE 3 (CHÂSSIS AVEC DES TROUS NON UTILISÉS)



Dans ce cas, le châssis avait déjà deux trous non utilisés, donc le perçage a été fait seulement sur la plaque d'adaptation.

EXEMPLE 4 (PAS DE BARRE DE CONNEXION)



S'il n'y a pas de barre de connexion entre le côté gauche et le côté droit du châssis, installez-en une (non incluse dans la livraison) ; l'emplacement est indiqué sur les photos ci-dessus.

Autolift System

YLEISKÄYTTÖINEN SOVITINSARJA
Art. 465111

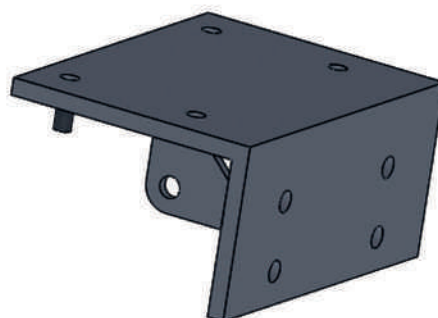
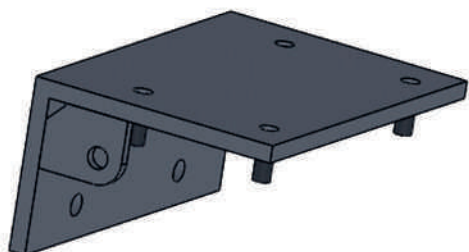

YLEISSOVITIN

TÄRKEÄÄ:

- Seuraavassa on esimerkkejä mukauttamisesta yleissovitinsarjan avulla, ei askel askeleelta opas tiettyjä alustoja varten.
- Kiinnitä sovitimet vähintään 34 cm:n päähän lattiasta käyttämällä kiinnitykseen 10 mm x 30 mm:n pultteja.
- Alustaan asennettava alue on ehkä hiottava paremman kiinnittymisen varmistamiseksi.
- Sovittimet on sijoitettava ja kiinnitettävä heijastavasti.
- Moottoritelat voivat kääntyä eteen tai taakse.
- Säädä rajakytkimet vasta sovitimien asennuksen jälkeen (katso moottoritunkkien asennusohjeet).

ESIMERKKI 1 (VAKIO)



Yleissovitin vakiokiinnitys.

ESIMERKKI 2 (AL-KO-ALUSTASSA)



AL-KO-alustassa oleva yleissovitin voidaan kiinnittää ulkopuolelta, mutta se vaatii räätälöintiä. Varmista aina, että sovittimen ja maan välinen etäisyys on vähintään 34 cm.

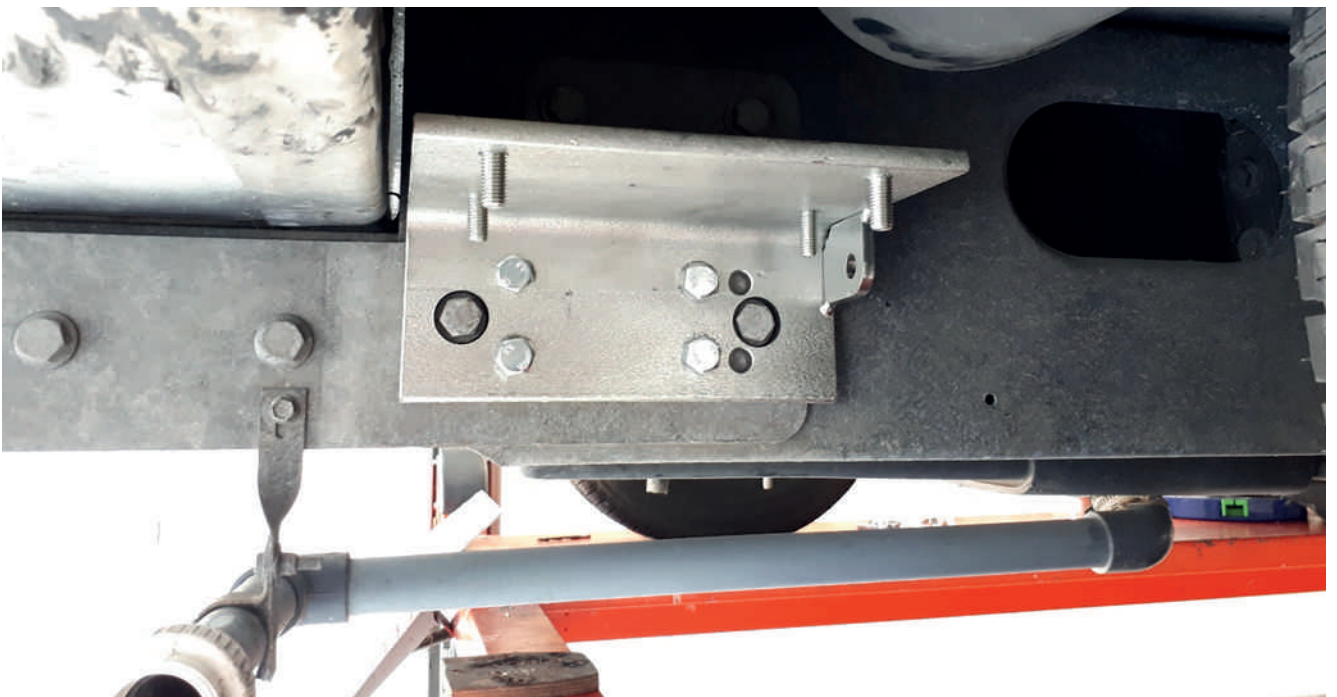

Tässä tapauksessa sovitinlevy räätälöidään poraamalla kaksi reikää, jotta AL-KO-alustan alkuperäisiä pultteja ei tarvitse manipuloida.

ESIMERKKI 3 (ALUSTA, JOSSA ON KÄYTTÄMÄTTÖMIÄ REIKIÄ)

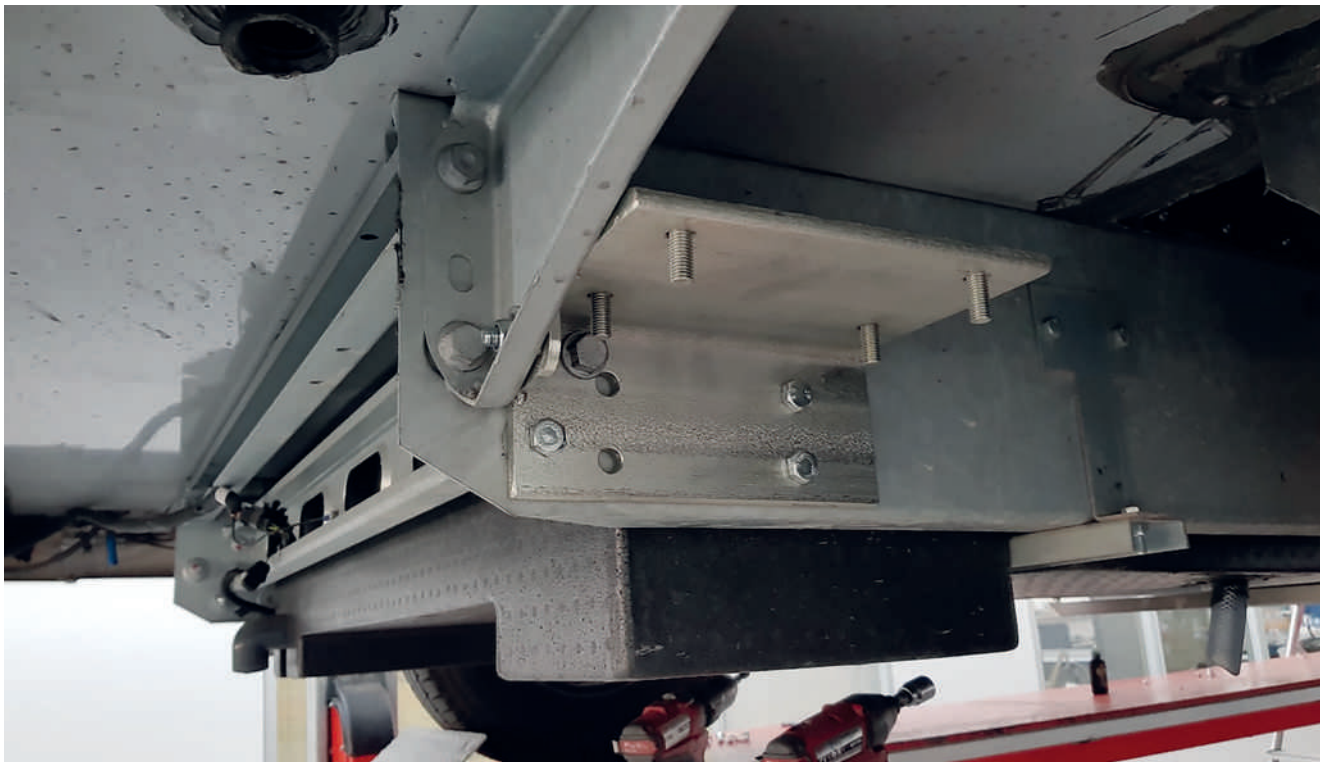

Tässä tapauksessa alustassa oli jo kaksi käyttämätöntä reikää, joten poraus tehtiin vain sovitinlevyyn.

ESIMERKKI 4 (EI LIITÄNTÄKISKOA)



Jos alustan vasemman ja oikean puolen välillä ei ole liitântätankoa, asenna sellainen (ei sisälly toimitukseen); sijainti on merkitty yllä oleviin kuviin.

Autolift System

UNIVERSELT ADAPTERSÆT
Art. 465111

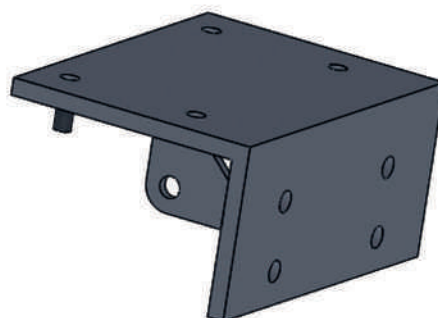
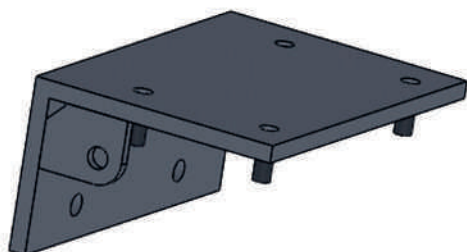

UNIVERSAL ADAPTER

VIGTIGT:

- Følgende er eksempler på tilpasning med det universelle adaptersæt, ikke en trin for trin-guide for specifikke chassis.
- Fastgør adapterne mindst 34 cm fra gulvet ved hjælp af 10 mm x 30 mm bolte til at fastgøre dem.
- Det kan være nødvendigt at slibe området for montering på chassiset for at opnå større vedhæftning.
- Adapterne skal placeres og fastgøres spejlvendt.
- Motorens donkrafte kan dreje fremad eller bagud.
- Juster først slutkontakterne, når adapterne er monteret (se monteringsvejledningerne til motorspillerne).

EKSEMPEL 1 (STANDARD)



Standardmontering af en universaladapter.

EKSEMPEL 2 (PÅ AL-KO-CHASSIS)



Universaladapteren på AL-KO Chassis kan fastgøres eksternt, men tilpasning er nødvendig. Sørg altid for, at afstanden mellem adapteren og jorden er mindst 34 cm.

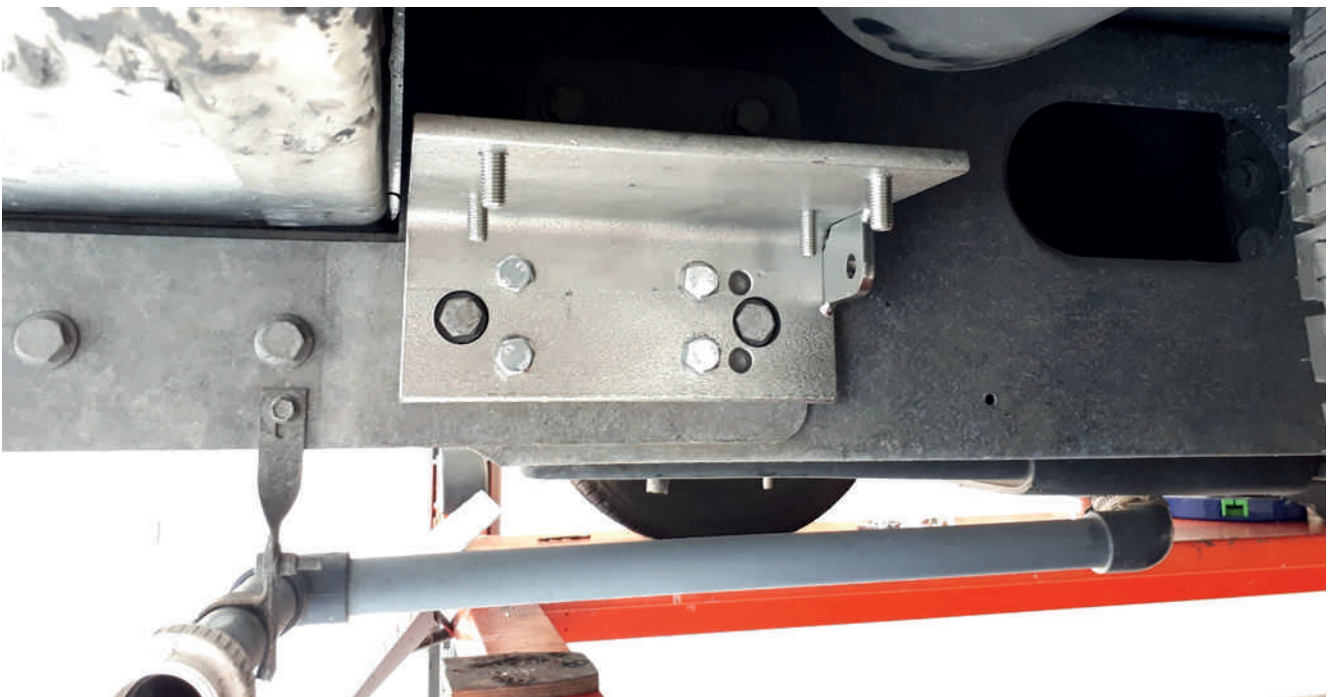

I dette tilfælde tilpasses adapterpladen ved at bore to huller for at undgå at manipulere de originale bolte på AL-KO-chassiset.

EKSEMPEL 3 (CHASSIS MED UBRUGTE HULLER)



I dette tilfælde havde chassiset allerede to ubrugte huller, og derfor blev der kun boret på adapterpladen.

EKSEMPEL 4 (INGEN FORBINDELSSTANG)



Hvis der ikke er nogen forbindelsesstang mellem venstre og højre side af chassiset, skal der monteres en (medfølger ikke i leveringen); placeringen er angivet på billederne ovenfor.

Autolift System

UNIVERSAL ADAPTERKIT
Art. 465111

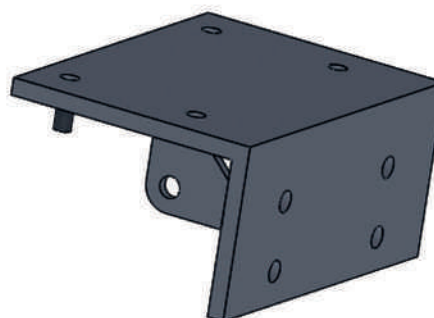
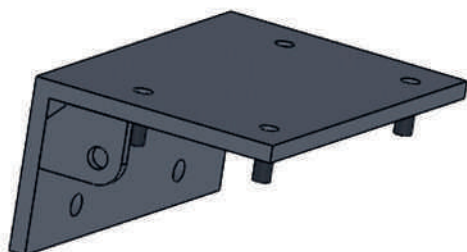

UNIVERSELL ADAPTER

VIKTIGT:

- Följande är exempel på anpassningar med den universella adaptersatsen, inte en steg för steg-guide för specifika chassin.
- Fäst adaptrarna på minst 34 cm från golvet med hjälp av 10 mm x 30 mm bultar för att fästa dem.
- Installationsområdet på chassit kan behöva slipas för bättre vidhäftning.
- Adaptrarna måste placeras och fästas på ett sätt som är särskilt bra.
- Motorjockarna kan rotera framåt eller bakåt.
- Justera slutarställningarna först efter att ha installerat adaptrarna (se monteringsmanualerna för motorjockarna).

EXEMPEL 1 (STANDARD)



Standardfästning av en universaladapter.

EXEMPEL 2 (PÅ AL-KO-CHASSI)



Universaladaptern på AL-KO Chassi kan fästas externt, men anpassning krävs. Se alltid till att avståndet mellan adaptern och marken är minst 34 cm.



I det här fallet anpassas adapterplattan genom att borra två hål för att undvika att manipulera AL-KO-chassits originalbultar.

EXEMPEL 3 (CHASSI MED OANVÄNDA HÅL)

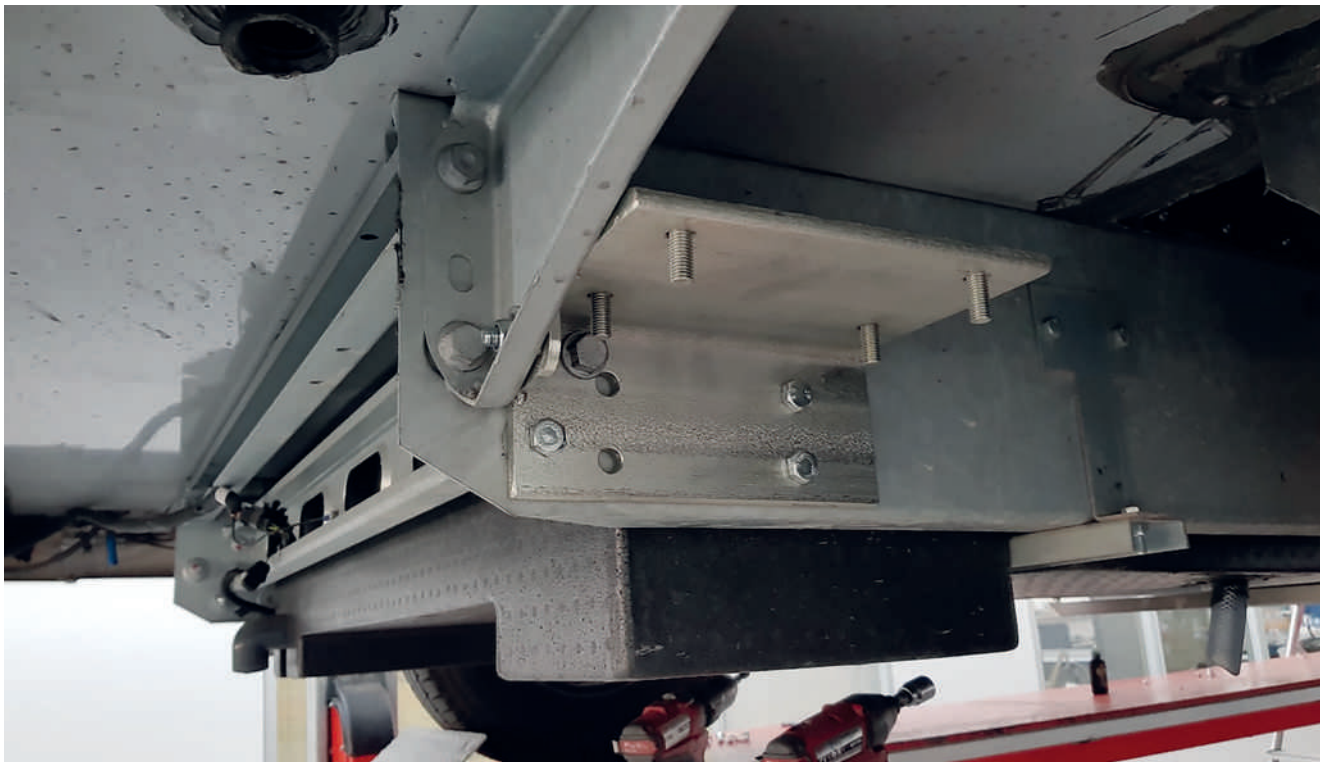

I det här fallet hade chassit redan två oanvända hål, varför borrningen endast gjordes på adapterplattan.

EXEMPEL 4 (INGEN ANSLUTNINGSTÅNG)



Om det inte finns någon anslutningsstång mellan vänster och höger sida av chassit, montera en sådan (ingår inte i leveransen); platsen anges på bilderna ovan.



REIMO REISEMOBIL-CENTER GMBH
63329 EGELSBACH · BOSCHRING 10 · GERMANY · WWW.REIMO.COM
MADE IN ITALY · © REIMO 06/2022